



VULPES GOODS
BABYCARE

ELECTRIC BREAST PUMP

PRO V2

**MANUAL • HANDLEIDING
ANLEITUG • MANUEL**

WWW.VULPESGOODS.COM

ENGLISH **3**

Product Information	4
Warnings	16
Cleaning & maintenance	19
FAQ	22
Product parameters	23

DEUTSCH **24**

Produktinformation	25
Warnungen	37
Reinigung und Wartung	40
FAQ	43
Produktparameter	44

NEDERLANDS **45**

Product informatie	46
Waarschuwingen	58
Schoonmaak & onderhoud	61
FAQ	64
Product parameters	65

FRANÇAIS **66**

Produit Informations	67
Avertissements	79
Nettoyage et entretien	82
FAQ	85
Paramètres du produit	86

ENGLISH

PRODUCT INFORMATION

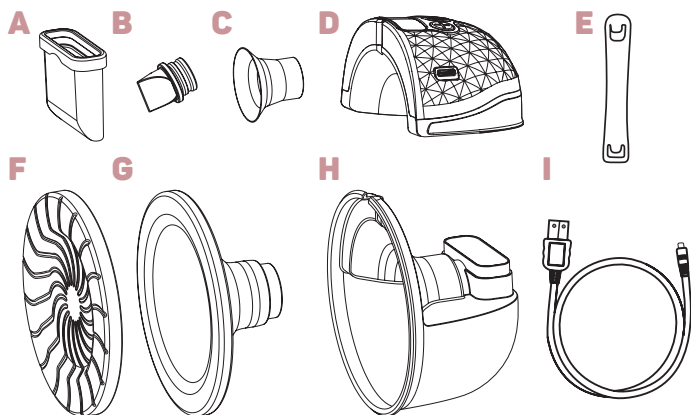

	NAME OF PARTS	MATERIAL	HEAT-RESISTANCE TEMPERATURE
A	Gasstorage	Silicone	-20~180 °C
B	Duckbill valve	Silicone	-20~180 °C
C	Insert funnel	Silicone	-20~180 °C
D	Engine / Pump unit	ABS/Silicone	/
E	Bra adjusment buckel	/	/
F	Sealing cap	ABS	/
G	Breastshield	Silicone	-20~180 °C
H	Collection cup	Silicone	-20~180 °C
I	Charging cable	/	/

Assembly of the breast pump

When you receive the pump, the 24mm breast shield reducer is already inserted in the 28mm breast shield. Should you wish to clean the pump extra before use, it is useful to know how to assemble it correctly next. Assembling the breast pump and all its parts correctly is crucial for optimal use. Follow the steps carefully and make sure each part is correctly positioned.

When you scan the QR code, you will be directed to the instructional video. This will show you the best way to assemble, pour, and clean the pump. On the next page, you will find step-by-step instructions on how to assemble the parts and what to pay attention to.



Note: Before using the breast pump, watch the video for proper installation, cleaning, and maintenance. Always carefully watch the video and read the manual. This will help you use the breast pump effectively.

Step 1: Installation of gas storage

The gas storage is placed at the back of the collection tank.

Make sure that the bottom side is correctly mounted with the **curve** towards the pump.

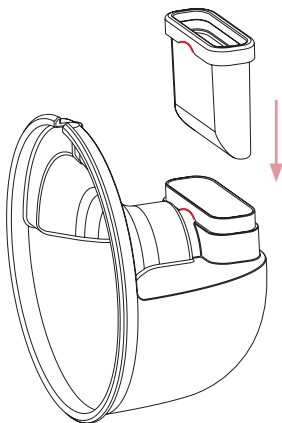

Step 2: Placement of the valve

The valve is placed in the receptacle of the flask. Make sure the valve is fully pressed on. This prevents the milk from flowing back.

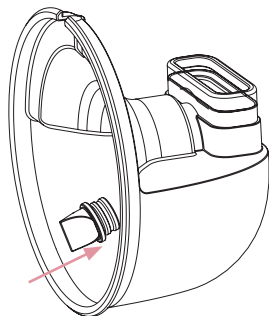

Step 3: Placement of the breast shield

The breast shield is placed on the collection tray. It is crucial that the breast shield is fully compressed and fits over the **edge** of the collection container.

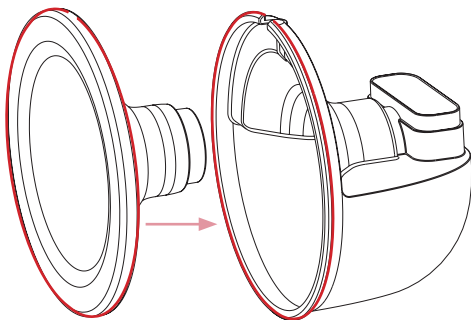

Step 4: Placing the engine

The engine attaches to the back of the container. Press the engine firmly onto the gas storage.

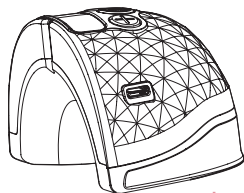

Step 5: Inserting the Breast Shield Funnel

Choose the right size breast shield reducer and insert it into the breast shield. Press the breast shield reducer firmly to prevent leakage.

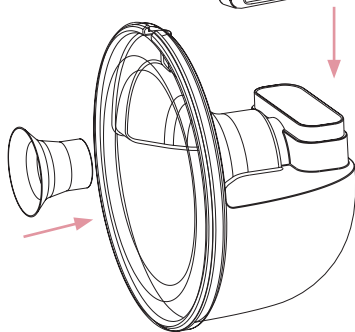

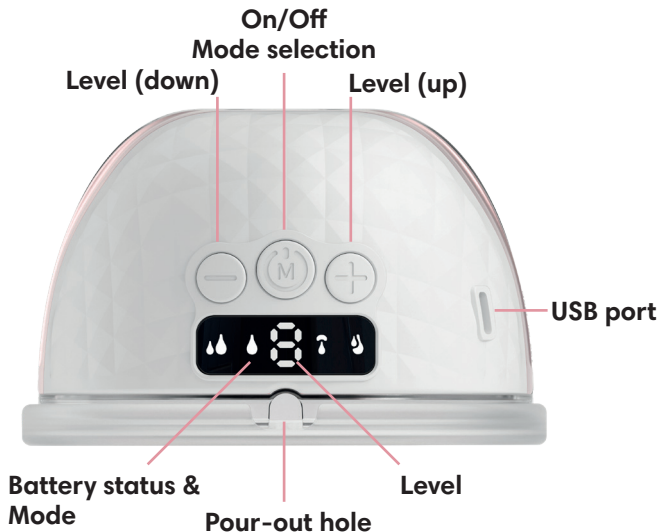

On/off & mode selection

Press and hold the button for 2 seconds to turn the engine on. Press again to select the mode. Press and hold the button for 2 seconds to turn the engine off.

Level + or -:

Use this to select the level with which to pump. Depending on the selected mode, 1 - 9 levels are available. Each level up increases the suction power. (Always start at level 1 and build up to the desired level.)

USB Port

Use the charger to charge the engine. Insert and remove the charger carefully. Do not use excessive force, this may cause damage.

Level

The display shows the current level; each level increases the suction power. Using the + and - buttons, the level can be changed

Battery status:

If the light of the selected function flashes, it means that the battery is low and needs to be charged. During charging, the display lights flash. If the display lights are constantly on, it means that the battery is fully charged and the pump can be used again.

(Battery life depends on modes and levels used)

Mode

The display shows the current mode, each mode has a different function. Using the M button, you can change the mode. The engine has a built-in timer. After 30 minutes of pumping, the pump automatically goes into “sleep mode”. You can switch the breast pump on again after this.

Memory mode

The breast pump remembers the last selected level in the mode. If you switch between modes, the pump will continue at the last stopped level.

Massage/stimulation mode (9 levels)

It is advised to massage the breasts for 2 minutes before pumping. This promotes yield and ease during pumping.

Expression/pump mode (9 levels)

Use expression/pump mode to pump fully. Each level offers different strengths while pumping.

2-in-1 mode (9 levels)

Can be very helpful for sensitive breasts and supports milk yield in short time.

Dual frequency mode (9 levels)

Can be very helpful for shortened or retracted nipples.

Note: Build up the levels slowly in each mode. Start at level 1 and build up to the desired level.

Breast Shield Reducers:

Choosing the correct breast shield reducers is important for optimal results. It ensures a better fit and prevents leaks. The table below will help you make the right choice.

Nipple diameter for pumping (mm)	Nipple diameter after pumping (mm)	Suggested size (mm)
14-15-16	16-17-18	19mm
17-18-19	18-19-20	21mm
20-21-22	21-22-23	24mm
24-25-26	25-26-27	28mm

Placement of the breastpump



Lean slightly forward and center the nipple in the breast pump. Ensure that the pump fits snugly against the breast.

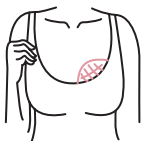

Once the pump is in position, remain upright with your upper body. Ensure that the pump is positioned higher, and then begin expressing milk.



Once you're done expressing milk, lean forward to detach the breast pump. Lean slightly forward to avoid spilling any milk.

Bra - strap



Adjust the length of the bra with the straps to customize the fit. This can make pumping more comfortable.



The end of the bra strap can be attached to the nursing bra.



The length of the bra strap can be adjusted by pulling the bra strap tighter.

Pouring the milk

Pouring out the milk is easy via the pouring hole at the top of the collection tray. Always pour carefully without the engine sitting on the collection tray. This reduces the risk of moisture and milk damage.

The illustrations below show step-by-step how to prepare the pump for optimal pouring.

Step 1: Remove the motor

Remove the engine first. Do this carefully to avoid leaks. Leave the gas storage in place. Otherwise there is a risk of a leakage.

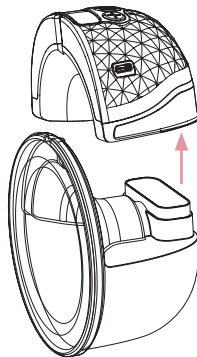

Step 2: Tilting and pour

Hold the breast pump by the breast shield, this is the easiest way to pour and gives control. As pouring improves, turn the flask further and further until the receptacle is empty.

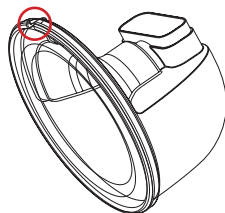

Connecting to the app

To make pumping even more enjoyable, you can pair the PRO V2 with the EasyPump app via bluetooth. From the app, you can change the mode but it is also possible to keep track of the yield. Follow the steps below to use the app correctly.



Using the app

- The app can only be used if the breast pump is on and connected.
- Turning the breast pump on from the app is not possible, switching it off is. Controlling the breast pump is possible via the app after switching it on.
(Pause, select/change modes and choose level)
- A minimum of 5 seconds must have been pumped, otherwise the session cannot be closed.
- Always select the right pump to operate. We recommend you rename the breast pumps.
- When pumping with two pumps and off is pressed. Will stop only the selected breast pump.
- If pumping is resumed from pause mode, there may be a second delay after pressing play.

Step 1: Connecting the breast pump to the app

Open the app and click - Add Device- hold the flask next to the phone. Click on the pump that's shown and choose to connect.



Step 2: Activate and operate the breast pump

Click on the connected pump to enter the menu. Here you can select the mode and suction power. Here you can also find the pumping time and battery status.

Start and pause allow you to pause easily. Off will close the pumping session and after this you can enter the number of millilitres.

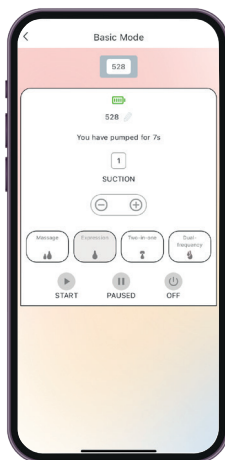

Step 3: Yield recording and tracking

When the pumping session is finished, the diary can be filled in. Record the yield and review it back under “history”. This is noted per month and per day.

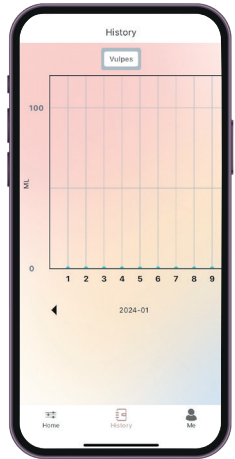
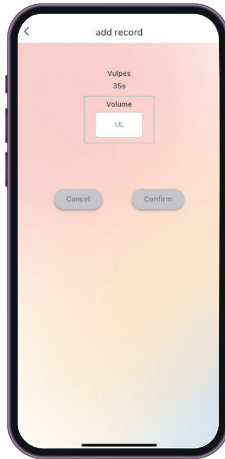

Step 4: Second pump connection

To link a second pump, the same steps of -add device- can be followed. The pumps can then be operated individually and the yield can be recorded individually.

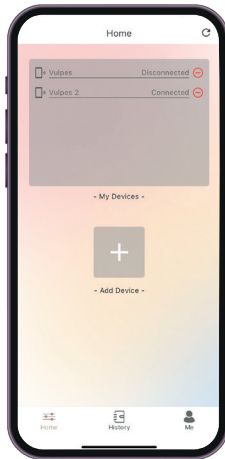

WARNINGS

1. Use

- Use the breast pump exclusively for expressing breast milk. Other uses are considered improper use of the product.
- Consult a doctor or lactation consultant before using the breast pump, especially if you have medical questions or experience issues with breastfeeding.
- Ensure that the suction strength and speed are correctly adjusted to prevent discomfort and potential damage to the nipples or breasts.
- Do not use the breast pump on irritated or damaged skin. Wait until the skin has healed before using the breast pump again.
- Do not use the breast pump while sleeping or resting. Stay alert and aware during pumping.
- Pumping at regular intervals helps to maintain a consistent milk supply.
- Vary the modes and settings to prevent habituation. This can improve output.

2. Safety and Maintenance

- Inspect the breast pump and all parts for damage or wear before each use. Do not use damaged parts. Contact us immediately for defective parts.
- Only use the included charging cable. Using an incorrect power source can cause damage.
- Keep the motor and adapter dry and away from water or other liquids.
- Store the breast pump and accessories out of reach of children and pets.

- Stop pumping and consult a healthcare provider if you experience pain or discomfort while using the breast pump.
- Ensure the motor remains free from dust and milk residue. This can affect the durability of the motor.
- Ensure the motor is always free from milk, water, dust, dirt, and residue, especially on the underside of the motor, as this can negatively impact the motor's performance and durability. Damage from milk, water, dust, dirt, residue, improper handling, or negligent cleaning and usage is not covered under warranty.
- Do not drop the motor. Impact damage can cause serious internal damage and is not covered under warranty.
- Regularly check the silicone parts (like valves) and replace them if necessary, as they can wear out and affect suction power.
- Do not use chemicals or aggressive cleaning agents on the parts. This can be harmful to the product and the user.
- Always place the motor with the buttons facing up. The motor should be standing and not lying down. Placing the motor down can affect the durability of the pump.

3. Cleaning and Storage

- Thoroughly wash your hands before assembling or using the breast pump.
- Clean the breast pump and accessories after each use according to the instructions in the manual to prevent infections.
- Do not put the parts in the dishwasher; this can cause damage that is not covered under warranty.
- Store breast milk in clean bottles, bags, or well-sealed containers and at the correct temperature. Label these with the date of expression.
- Never heat breast milk in a microwave. Use a bottle warmer or warm water bath.
- Ensure all parts are completely dry before reassembling the breast pump to prevent electrical issues or mold growth.
- Do not use brushes or sharp objects to clean the valves, as this may cause damage. Do not pierce the valves and avoid applying excessive pressure.

4. Warranty and Contact

- In case of a defect, contact Vulpes Goods directly. Do not attempt to repair the device yourself and stop using it immediately.
- Water and impact damage are not covered under warranty. Keep the motor dry and do not drop it.
- Failure to follow the instructions, cleaning guidelines, and warnings may result in the warranty being voided. Engels

CLEANING & MAINTENANCE

Before cleaning and disinfecting, please remove all accessories and the motor. The pump motor contains electronics that should be kept dry. Use a clean cloth to wipe the pump motor. Any other cleaning method will be classified as misuse under the warranty.

Breast pumps are personal care items intended for a single user only and should never be rented or shared. Immediately separate and wash all parts that come into contact with the breast and breast milk after use to avoid residue buildup and prevent bacteria growth.

Cleaning

Non-washable Parts:

The motor must never come into contact with milk, water, dust, dirt, and residue, especially on the underside of the motor. The pump must remain dry and clean. Use a clean, dry cloth to wipe the main pump unit. Keep the motor dry and free of residue. Any cleaning method outside of these instructions may void the warranty due to improper use.

Washable parts:

This includes the gasstorage, the duckbill valve, the insert funnel, the sealing cap, the breastshield, and the collection cup. Cleaning the washable parts that come into contact with milk prevents the buildup of dried milk residue, which can promote the growth of harmful bacteria. This is essential for the safety of the product, you, and your baby.

Supplies needed:

Mild dish soap, clean discloth, clean wash basin & clean water

1. Rinse all separated parts that come into contact with the breast and breast milk in water at 25-30°C (77-86°F) to remove any milk residue.
2. Once rinsed, place the parts that have touched the breast or breast milk in a clean wash basin designated only for washing infant feeding equipment.
3. Let all washable parts soak in soapy water at 40-60°C (104-140°F) for 3-5 minutes. Wash each part with a clean dishcloth or sponge.
4. Place the cleaned parts on a clean surface or towel and allow them to air dry. Store dry parts in a clean, cool place when not in use. Do not store wet or damp parts.

Sanitizing

Non-washable parts:

The motor must never come into contact with milk, water, dust, dirt, and residue, especially on the underside of the motor. The pump must remain dry and clean. Use a clean, dry cloth to wipe the main pump unit. Keep the motor dry and free of residue. Any cleaning method outside of these instructions may void the warranty due to improper use.

Washable parts:

This includes the gasstorage, the duckbill valve, the insert funnel, the sealing cap, the breastshield, and the collection cup. Cleaning the washable parts that come into contact with milk prevents the buildup of dried milk residue, which can promote the growth of harmful bacteria. This is essential for the safety of the product, you, and your baby.

Supplies needed:

Clean pot for +100°C / +212°F water, clean water & tongs

1. Fill a pot with enough water to cover all parts. Bring the water to a boil. Place parts in water at +100°C / +212°F for 5-10 minutes, ensuring that the parts do not touch the sides of the pot or each other to avoid melting together.
2. Allow the water to cool and gently remove the parts from the water using tongs. Be cautious as both the water and the parts can be hot.
3. Place the sanitized parts on a clean surface or towel and allow them to air dry. Store dry parts in a clean, cool place when not in use. Do not store wet or damp parts.

**Replace washable parts after signs of wear and tear.
Replace washable parts every 1 to 3 months for hygiene.**

FAQ

Q. My breast pump has low suction?

A. The gas storage and pump unit are not properly installed in place. When the pump is installed in the gas storage unit, it must be fully depressed.

A. The duckbill valve is not installed in place or is damaged. Check the part for proper placement and possible damage.

Q. The milk flows back.

A. The gas storage is damaged or deformed, the milk flows back into the pump. In this case, stop using it immediately. Replace the gas storage to restore the connection.

A. The duckbill valve contains a crack. This allows the milk to flow back. Check the valve for cracks, damage and proper placement.

Q. Pumping hurts / pumping fails.

A. You may have a breast congestion or blocked milk duct. Ask a doctor to massage the breast.

A. Get the right breastplate size. Choosing the right size is important for a good fit.

A. The pump level used is too strong. Start the pumping session from the lower level and build up slowly.

Q. The milk remains on the breastplate.

A. Check that you are using the right breast shield reducer. Sometimes a size that is too small or too large can cause the milk not to flow properly.

Q. My breast pump is not charging properly?

A. Make sure you use the USB cable provided. Connect it to a suitable adapter with the correct voltage.

PRODUCT PARAMETERS

Model:	VG-528
Weight (1 pump):	255Gr
Product:	11.5cm x 7cm x 11.7cm (LxWxH)
Nominal power:	5W
Input:	100-240V, 50/60Hz
Output power:	5V  1A
Suction strength:	< 0.0035 MPa
Battery capacity:	1100 mAh
Modes:	4
Collection tray capacity:	150ML

DEUTSCH

PRODUCT INFORMATION

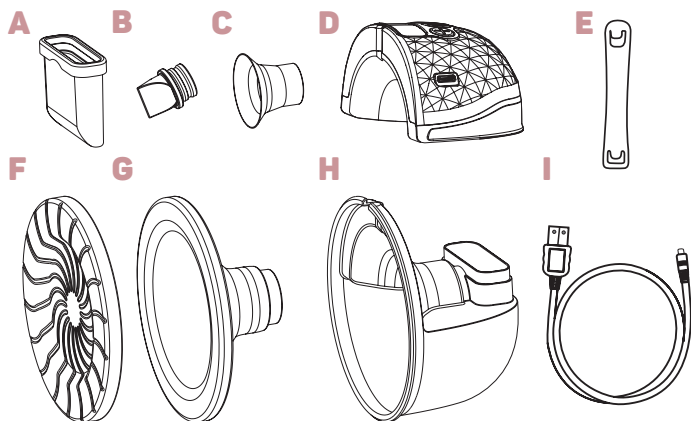

	TEILE	MATERIAL	HITZEBESTÄNDIGE TEMPERATUR
A	Gasbehälter	Silikon	-20~180 °C
B	Entenschnabelventil	Silikon	-20~180 °C
C	Brustschäler	Silikon	-20~180 °C
D	Motor	ABS/Silikon	/
E	BH - Träger	/	/
F	Verschlussdeckel	ABS	/
G	Brustschild	Silikon	-20~180 °C
H	Auffangbehälter	Silikon	-20~180 °C
I	Ladekabel	/	/

Zusammenbau der Milchpumpe

Wenn Sie die Pumpe erhalten, ist das 24-mm-Reduzierstück des Brustschildes bereits in das 28-mm-Brustschild eingesetzt. Wenn Sie die Pumpe vor dem Gebrauch extra reinigen möchten, ist es nützlich zu wissen, wie Sie sie anschließend richtig zusammenbauen. Der korrekte Zusammenbau der Milchpumpe und aller ihrer Teile ist entscheidend für eine optimale Nutzung. Befolgen Sie die Schritte sorgfältig und achten Sie darauf, dass jedes Teil richtig positioniert ist.

Wenn Sie den QR-Code scannen, werden Sie zum Anleitungsvideo weitergeleitet. Dort wird Ihnen gezeigt, wie Sie die Pumpe am besten montieren, ausgießen und reinigen. Auf der nächsten Seite finden Sie Schritt-für-Schritt-Anweisungen, wie Sie die Teile montieren und worauf Sie achten müssen.

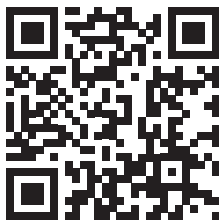

Hinweis: Sehen Sie sich vor der Benutzung das Video für die richtige Installation, Reinigung und Wartung an. Sehen Sie sich das Video immer aufmerksam an und lesen Sie die Anleitung sorgfältig. Dies wird Ihnen helfen, die Milchpumpe effektiv zu verwenden.

Schritt 1: Einbau des Gasspeichers

Der Gasspeicher wird an der Rückseite der Auffangschale angebracht. Achten Sie darauf, dass der Boden mit der Abrundung **Richtung** des Auffangbehälters richtig eingepasst ist.

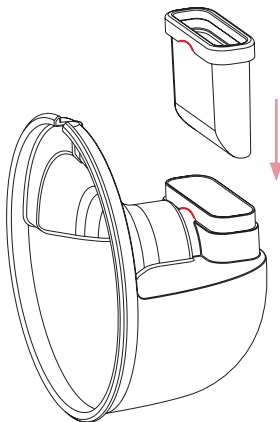

Schritt 2: Positionierung des Ventils

Das Ventil wird in das Gefäß der Küvette eingesetzt. Achten Sie darauf, dass das Ventil vollständig aufgedrückt ist. Dadurch wird verhindert, dass die Milch zurückfließt.

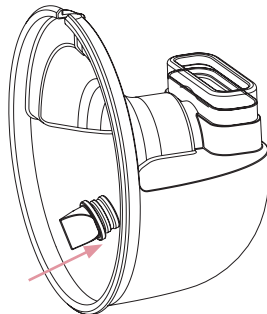

Schritt 3: Platzierung des Brustschildes

Das Brustschild wird auf dem Auffangbehälter platziert. Es ist entscheidend, dass der Brustschild vollständig angedrückt wird und über den **Rand** des Auffangbehälters passt.

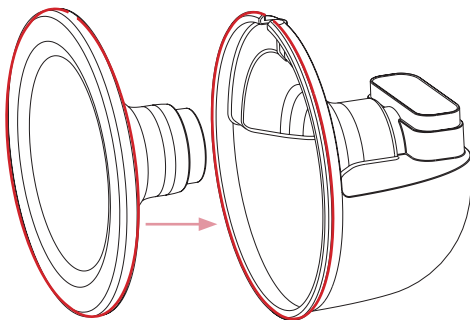

Schritt 4: Anbringen des Motors

Der Motor wird auf der Rückseite des Kolbens befestigt. Drücken Sie den Motor fest auf den Gasspeicher.

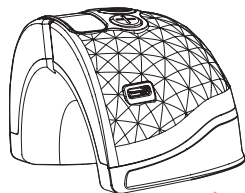

Schritt 5: Platzierung des Brustschildes Smaller

Wählen Sie den Brustschild-Reduzierer in der richtigen Größe und setzen Sie ihn in den Brustschild ein. Drücken Sie den Brustschild-Reduzierer fest an, um ein Auslaufen zu verhindern.

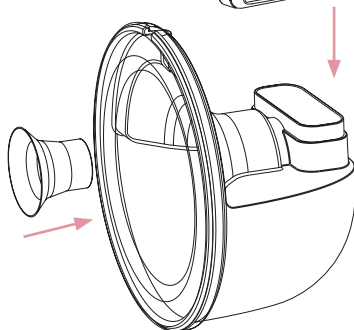

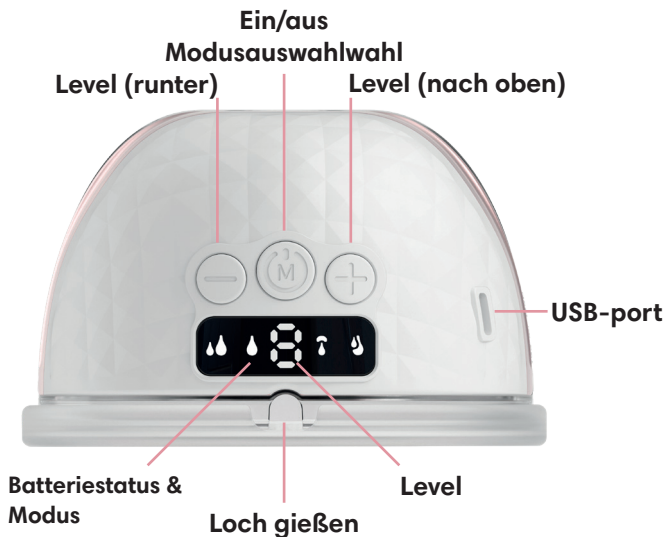

Ein/Aus & Modusauswahl

Halten Sie die Taste 2 Sekunden gedrückt, um die Pumpe einzuschalten. Drücken Sie erneut, um den Modus auszuwählen. Halten Sie die Taste 2 Sekunden gedrückt, um die Pumpe auszuschalten.

Level + oder -

Wählen Sie hiermit das Level aus, mit dem gepumpt wird. Je nach gewähltem Modus sind 1 bis 6 Level verfügbar. Jedes höhere Level erhöht die Saugkraft. (Beginnen Sie immer mit Level 1 und steigern Sie sich zum gewünschten Level)

USB-Port

Verwenden Sie das mitgelieferte Ladegerät, um die Pumpe aufzuladen. Stecken und entfernen Sie das Ladegerät vorsichtig. Üben Sie keinen übermäßigen Druck aus, da dies Schäden verursachen kann.

Level

Das Display zeigt das aktuelle Level an, jedes Level erhöht die Saugkraft. Mit den + und - Tasten können Sie das Level ändern.

Batteriestatus:

Wenn die Lampe der gewählten Funktion blinkt, bedeutet dies, dass der Akku fast leer ist und aufgeladen werden muss. Während des Ladevorgangs blinken die Lichter auf dem Display.

Wenn die Lichter des Displays durchgehend leuchten, bedeutet dies, dass der Akku vollständig geladen ist und die Pumpe wieder einsatzbereit ist.

(Die Akkulaufzeit hängt von den verwendeten Modi und Levels ab)

Modus

Das Display zeigt den aktuellen Modus an, jeder Modus hat eine andere Funktion. Mit der M-Taste können Sie den Modus ändern. Die Pumpe hat einen eingebauten Timer. Nach 30 Minuten Pumpen wechselt die Pumpe automatisch in den „Schlafmodus“. Danach können Sie die Pumpe wieder einschalten.

Speichermodus

Die Pumpe merkt sich das zuletzt gewählte Level im Modus. Wenn Sie zwischen den Modi wechseln, setzt die Pumpe das zuletzt gestoppte Level fort.

Massage-/Stimulierungsmodus (9 Level)

Es wird empfohlen, die Brüste 2 Minuten lang zu massieren, bevor Sie mit dem Pumpen beginnen. Dies fördert den Milchfluss und erleichtert das Pumpen.

Expression-/Pumpmodus (9 Level)

Verwenden Sie den Expression-/Pumpmodus, um vollständig zu pumpen. Jedes Level bietet unterschiedliche Saugstärken während des Pumpens.

2-in-1 Modus (9 Level)

Kann sehr hilfreich bei empfindlichen Brüsten sein und unterstützt den Milchfluss in kurzer Zeit.

Doppelfrequenzmodus (9 Level)

Kann sehr hilfreich bei verkürzten oder eingezogenen Brustwarzen sein.

Hinweis:

Steigern Sie die Levels in jedem Modus langsam. Beginnen Sie bei Level 1 und steigern Sie sich bis zum gewünschten Level.

Brustschalen-Reduzierer

Die Wahl des richtigen Brustschild-Reduzierstücks ist wichtig für optimale Ergebnisse. Er sorgt für einen besseren Sitz und verhindert Undichtigkeiten. Die folgende Tabelle hilft Ihnen, die richtige Wahl zu treffen.

Durchmesser des Nippels zum Pumpen (mm)	Durchmesser des Nippels nach dem Abpumpen (mm)	Vorgeschlagene Größe(mm)
14-15-16	16-17-18	19mm
17-18-19	18-19-20	21mm
20-21-22	21-22-23	24mm
24-25-26	25-26-27	28mm

Einsetzen des Kolbens



Beugen Sie sich leicht vor und zentrieren Sie die Brustwarze in der Flasche. Achten Sie darauf, dass die Pumpe fest an der Brust anliegt.



Sobald die Pumpe in Position ist, bleiben Sie mit dem Oberkörper aufrecht. Vergewissern Sie sich, dass die Pumpe aufrecht sitzt, und beginnen Sie zu pumpen.



Wenn Sie mit dem Abpumpen fertig sind, lehnen Sie sich nach vorne, um die Pumpe zu lösen. Beugen Sie sich leicht nach vorne, um das Verschütten von Milch zu vermeiden.

BH - Träger



Passen Sie die Länge des BHs mit den Trägern an. Das kann das Abpumpen bequemer machen.



Das Ende des BH-Trägers kann mit dem Still-BH verbunden werden.



Die Länge des BH-Trägers kann angepasst werden, indem man den BH-Träger enger zieht.

Gießen Sie

Das Ausgießen der Milch erfolgt einfach über die Ausgießöffnung oben in der Auffangschale. Gießen Sie immer vorsichtig aus, ohne dass der Motor auf der Auffangschale sitzt. Dadurch wird das Risiko von Feuchtigkeit und Milchschäden verringert.

Wie Sie die Milch richtig ausgießen, erfahren Sie in der Videoanleitung. Die Bilder unten zeigen Schritt für Schritt, wie Sie die Flasche für das optimale Ausgießen vorbereiten.

Schritt 1: Entfernen Sie den Motor

Entfernen Sie zunächst den Motor. Gehen Sie dabei vorsichtig vor, um Lecks zu vermeiden. Lassen Sie den Gasspeicher an seinem Platz. Andernfalls besteht die Gefahr eines Lecks.

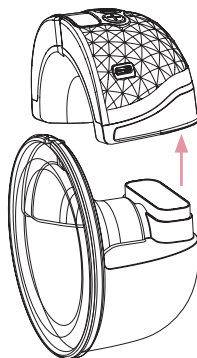

Schritt 2: Kippen und Ausgießen

Halten Sie die Milchpumpe am Brustschild, so ist das Ausgießen am einfachsten und Sie haben die Kontrolle.

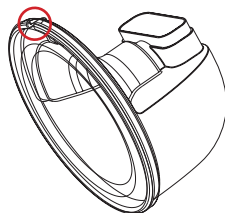

Verbinden mit der App

Um das Abpumpen noch angenehmer zu gestalten, können Sie die PRO V2 über Bluetooth mit der EasyPump-App koppeln. Über die App können Sie den Modus ändern und auch die Milchmenge nachverfolgen. Befolgen Sie die folgenden Schritte, um die App richtig zu verwenden.



Verwendung der App

- Die App kann nur verwendet werden, wenn die Pumpen eingeschaltet und verbunden sind.
- Das Einschalten der Pumpe über die App ist nicht möglich, das Ausschalten jedoch schon.
- Die Steuerung der Pumpe ist nach dem Einschalten über die App möglich (Pausieren, Modi wählen/wechseln und Stufe auswählen).
- Es müssen mindestens 5 Sekunden gepumpt werden, sonst kann die Sitzung nicht beendet werden.
- Wählen Sie immer die richtige Pumpe zur Steuerung aus. Wir empfehlen, den Pumpen unterschiedliche Namen zu geben.
- Wenn mit zwei Pumpen gepumpt wird und die Option „Aus“ gewählt wird, stoppt nur die ausgewählte Pumpe.
- Wenn das Pumpen aus dem Pausenmodus fortgesetzt wird, kann es eine Verzögerung von einer Sekunde geben, nachdem Sie auf „Play“ gedrückt haben

Schritt 1: Pumpe mit der App verbinden

Öffnen Sie die App und klicken Sie auf „Gerät hinzufügen“. Halten Sie die Pumpe in der Nähe des Telefons. Klicken Sie auf die angezeigte Pumpe und wählen Sie „Verbinden“.



Schritt 2: Pumpe aktivieren und steuern

Klicken Sie auf die verbundene Pumpe, um ins Menü zu gelangen. Hier können Sie den Modus und die Saugkraft einstellen. Sie finden auch die Pumpzeit und den Batteriestatus. Mit „Start“ und „Pause“ können Sie das Pumpen leicht unterbrechen. „Aus“ beendet die Pumpsitzung, und Sie können anschließend die Milchmenge eintragen.

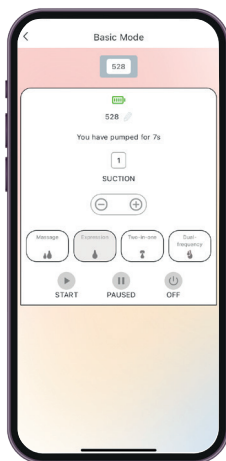

Schritt 3: Milchmenge notieren und verfolgen

Nach Beendigung der Pumpsitzung können Sie das Tagebuch ausfüllen. Notieren Sie die Milchmenge und sehen Sie sich den Verlauf unter „History“ an. Diese Daten werden pro Monat und Tag gespeichert.

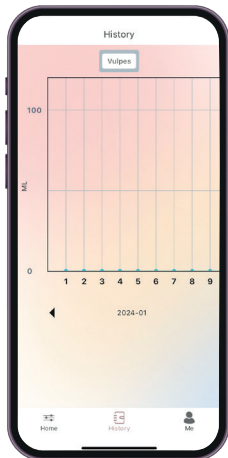
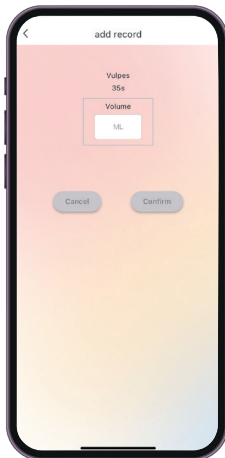

Schritt 4: Zweite Pumpe verbinden

Um eine zweite Pumpe zu koppeln, befolgen Sie die gleichen Schritte wie unter „Gerät hinzufügen“. Die Pumpen können dann individuell gesteuert und die Milchmenge separat notiert werden.

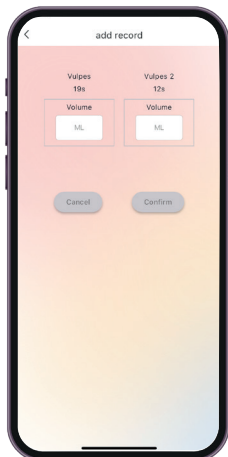
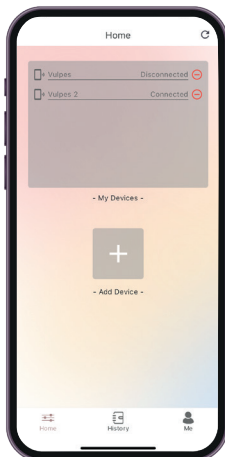

WARNUNGEN

1. Verwendung

- Verwenden Sie die Milchpumpe ausschließlich zum Abpumpen von Muttermilch. Andere Verwendungen gelten als unsachgemäße Verwendung des Produkts.
- Konsultieren Sie einen Arzt oder eine Stillberaterin, bevor Sie die Milchpumpe verwenden, insbesondere wenn Sie medizinische Fragen haben oder Probleme beim Stillen auftreten.
- Stellen Sie sicher, dass die Saugkraft und Geschwindigkeit korrekt eingestellt sind, um Unbehagen und mögliche Schäden an den Brustwarzen oder Brüsten zu vermeiden.
- Verwenden Sie die Milchpumpe nicht auf gereizter oder beschädigter Haut. Warten Sie, bis die Haut geheilt ist, bevor Sie die Milchpumpe erneut verwenden.
- Verwenden Sie die Milchpumpe nicht, während Sie schlafen oder sich ausruhen. Seien Sie wachsam und aufmerksam während des Abpumpens.
- Regelmäßiges Abpumpen hilft, eine konstante Milchproduktion aufrechtzuerhalten.
- Variieren Sie die Modi und Einstellungen, um Gewöhnung zu vermeiden. Dies kann die Ausbeute verbessern.

2. Sicherheit und Wartung

- Überprüfen Sie die Milchpumpe und alle Teile vor jedem Gebrauch auf Schäden oder Abnutzung. Verwenden Sie keine beschädigten Teile. Kontaktieren Sie uns sofort bei defekten Teilen.
- Verwenden Sie nur das mitgelieferte Ladegerät. Die Verwendung einer falschen Stromquelle kann Schaden verursachen.

- Halten Sie den Motor und den Adapter trocken und fern von Wasser oder anderen Flüssigkeiten.
- Bewahren Sie die Milchpumpe und Zubehörteile außerhalb der Reichweite von Kindern und Haustieren auf.
- Hören Sie auf zu pumpen und konsultieren Sie einen Arzt, wenn Sie Schmerzen oder Unbehagen bei der Verwendung der Milchpumpe verspüren.
- Stellen Sie sicher, dass der Motor frei von Staub und Milchrückständen bleibt. Dies kann die Haltbarkeit des Motors beeinträchtigen.
- Stellen Sie sicher, dass der Motor immer frei von Milch, Wasser, Staub, Schmutz und Rückständen bleibt, insbesondere an der Unterseite des Motors, da dies die Leistung und Haltbarkeit des Motors negativ beeinflussen kann. Schäden durch Milch, Wasser, Staub, Schmutz, Rückstände, unsachgemäße Handhabung oder nachlässige Reinigung und Verwendung sind nicht durch die Garantie abgedeckt.
- Lassen Sie den Motor nicht fallen. Sturzschäden können schwere interne Schäden verursachen und sind nicht durch die Garantie abgedeckt.
- Überprüfen Sie regelmäßig die Silikonteile (wie Ventile) und ersetzen Sie sie bei Bedarf, da sie verschleißern und die Saugkraft beeinträchtigen können.
- Verwenden Sie keine Chemikalien oder aggressive Reinigungsmittel an den Teilen. Dies kann dem Produkt und dem Benutzer schaden.
- Stellen Sie den Motor immer mit den Tasten nach oben auf. Der Motor sollte aufrecht stehen und nicht liegen. Das Hinlegen des Motors kann die Haltbarkeit der Pumpe beeinträchtigen.

3. Reinigung und Aufbewahrung

- Waschen Sie Ihre Hände gründlich, bevor Sie die Milchpumpe montieren oder verwenden.
- Reinigen Sie die Milchpumpe und Zubehörteile nach jedem Gebrauch gemäß den Anweisungen im Handbuch, um Infektionen zu vermeiden.
- Legen Sie die Teile nicht in die Geschirrspülmaschine; dies kann Schäden verursachen, die nicht unter die Garantie fallen.
- Lagern Sie Muttermilch in sauberen Flaschen, Beuteln oder gut verschlossenen Behältern und bei der richtigen Temperatur. Beschriften Sie diese mit dem Datum des Abpumpens.
- Erhitzen Sie Muttermilch niemals in der Mikrowelle. Verwenden Sie einen Flaschenwärmer oder ein warmes Wasserbad.
- Stellen Sie sicher, dass alle Teile vollständig trocken sind, bevor Sie die Milchpumpe erneut montieren, um elektrische Probleme oder Schimmelbildung zu vermeiden.
- Verwenden Sie keine Bürsten oder scharfen Gegenstände, um die Ventile zu reinigen, da dies zu Beschädigungen führen kann. Stechen Sie die Ventile nicht durch und üben Sie keinen übermäßigen Druck aus.

4. Garantie und Kontakt

- Bei einem Defekt kontaktieren Sie Vulpes Goods direkt. Versuchen Sie nicht, das Gerät selbst zu reparieren, und hören Sie sofort auf, es zu verwenden.
- Wasser- und Sturzschäden sind nicht durch die Garantie abgedeckt. Halten Sie den Motor trocken und lassen Sie ihn nicht fallen.
- Das Nichteinhalten der Anweisungen, Reinigungsrichtlinien und Warnungen kann dazu führen, dass die Garantie erlischt.

REINIGUNG UND WARTUNG

Vor der Reinigung und Desinfektion bitte alle Zubehörteile und den Motor entfernen. Der Pumpmotor enthält Elektronik, die trocken gehalten werden sollte. Verwenden Sie ein sauberes Tuch, um den Pumpmotor abzuwischen. Jede andere Reinigungsmethode wird als Missbrauch im Rahmen der Garantie eingestuft.

Brustpumpen sind persönliche Pflegeartikel, die nur für einen einzelnen Benutzer bestimmt sind und niemals vermietet oder geteilt werden sollten. Trennen Sie sofort alle Teile, die mit der Brust und der Muttermilch in Kontakt kommen, und waschen Sie sie, um Rückstände zu vermeiden und das Wachstum von Bakterien zu verhindern.

Reinigung

Nicht waschbare Teile:

Der Motor darf niemals mit Milch, Wasser, Staub, Schmutz und Rückständen in Berührung kommen, insbesondere an der Unterseite des Motors. Die Pumpe muss trocken und sauber bleiben. Verwenden Sie ein sauberes, trockenes Tuch, um die Haupteinheit der Pumpe abzuwischen. Halten Sie den Motor trocken und frei von Rückständen. Jede Reinigungsmethode außerhalb dieser Anweisungen kann die Garantie aufgrund unsachgemäßer Verwendung ungültig machen.

Waschbare Teile:

Dies umfasst den Gasbehälter, das Entenschnabelventil, den Brustschäler, den Verschlussdeckel, das Brustschild und den Auffangbehälter. Die Reinigung der waschbaren Teile, die mit Milch in Kontakt kommen, verhindert die Ansammlung von getrockneten Milchresten, die das Wachstum schädlicher Bakterien fördern können. Dies ist entscheidend für die Sicherheit des Produkts, von Ihnen und Ihrem Baby.

Benötigte Materialien:

Mildes Geschirrspülmittel, Sauberes Geschirrtuch, Sauberes Waschbecken & Sauberes Wasser

1. Spülen Sie alle getrennten Teile, die mit der Brust und der Muttermilch in Kontakt kommen, in Wasser bei 25-30°C (77-86°F) ab, um Rückstände zu entfernen.
2. Nach dem Abspülen die Teile, die die Brust oder die Muttermilch berührt haben, in ein sauberes Waschbecken legen, das nur zum Waschen von Babynahrungsgeräten verwendet wird.
3. Lassen Sie alle waschbaren Teile 3-5 Minuten in Seifenwasser bei 40-60°C (104-140°F) einweichen. Waschen Sie jedes Teil mit einem sauberen Geschirrtuch oder Schwamm.
4. Legen Sie die gereinigten Teile auf eine saubere Fläche oder ein Handtuch und lassen Sie sie an der Luft trocknen. Lagern Sie die trockenen Teile an einem sauberen, kühlen Ort, wenn sie nicht verwendet werden. Lagern Sie keine nassen oder feuchten Teile.

Desinfektion

Nicht waschbare Teile:

Der Motor darf niemals mit Milch, Wasser, Staub, Schmutz und Rückständen in Berührung kommen, insbesondere an der Unterseite des Motors. Die Pumpe muss trocken und sauber bleiben. Verwenden Sie ein sauberes, trockenes Tuch, um die Haupteinheit der Pumpe abzuwischen. Halten Sie den Motor trocken und frei von Rückständen. Jede Reinigungsmethode außerhalb dieser Anweisungen kann die Garantie aufgrund unsachgemäßer Verwendung ungültig machen.

Waschbare Teile:

Dies umfasst den Gasbehälter, das Entenschnabelventil, den Brustschäler, den Verschlussdeckel, das Brustschild und den Auffangbehälter. Die Reinigung der waschbaren Teile, die mit Milch in Kontakt kommen, verhindert die Ansammlung von getrockneten Milchresten, die das Wachstum schädlicher Bakterien fördern können. Dies ist entscheidend für die Sicherheit des Produkts, von Ihnen und Ihrem Baby.

Benötigte Materialien:

Sauberes Topf für Wasser bei +100°C / +212°F, Sauberes Wasser & Zange

- 1.** Füllen Sie einen Topf mit ausreichend Wasser, um alle Teile zu bedecken. Lassen Sie das Wasser kochen. Legen Sie die Teile 5-10 Minuten in Wasser bei +100°C / +212°F, wobei Sie darauf achten, dass die Teile nicht die Seiten des Topfes oder sich gegenseitig berühren, um ein Verschmelzen zu vermeiden.
- 2.** Lassen Sie das Wasser abkühlen und entfernen Sie die Teile vorsichtig mit einer Zange aus dem Wasser. Seien Sie vorsichtig, da sowohl das Wasser als auch die Teile heiß sein können.
- 3.** Legen Sie die desinfizierten Teile auf eine saubere Fläche oder ein Handtuch und lassen Sie sie an der Luft trocknen. Lagern Sie die trockenen Teile an einem sauberen, kühlen Ort, wenn sie nicht verwendet werden. Lagern Sie keine nassen oder feuchten Teile.

**Ersetzen Sie waschbare Teile bei Anzeichen von Abnutzung.
Aus hygienischen Gründen sollten waschbare Teile alle 1 bis 3 Monate ersetzt werden.**

FAQ

Q. Meine Milchpumpe saugt zu wenig?

A. Der Gasspeicher und die Pumpeneinheit sind nicht richtig installiert. Wenn die Pumpe im Gasspeicher installiert ist, sollte sie vollständig eingedrückt sein.

A. Das Entenschnabelventil ist nicht richtig installiert oder beschädigt. Überprüfen Sie das Teil auf korrekten Sitz und eventuelle Schäden.

Q. Die Milch fließt zurück.

A. Wenn der Gasspeicher beschädigt oder verformt ist, fließt die Milch in die Pumpe zurück. Stellen Sie in diesem Fall den Betrieb sofort ein. Tauschen Sie den Gasspeicher aus, um die Verbindung wiederherzustellen.

A. Das Entenschnabelventil enthält einen Spalt. Dadurch hat die Milch die Möglichkeit, zurückzufließen. Prüfen Sie das Ventil auf Risse, Beschädigungen und korrekte Platzierung.

Q. Abpumpen tut weh / Abpumpen gelingt nicht.

A. Sie haben möglicherweise einen Bruststau oder einen verstopften Milchkanal. Bitten Sie einen Arzt, die Brust zu massieren.

A. Wählen Sie die richtige Brustpanzergröße. Die Wahl der richtigen Größe ist wichtig für einen guten Sitz.

A. Die verwendete Pumpstufe ist zu stark. Beginnen Sie den Pumpvorgang auf einer niedrigeren Stufe und steigern Sie sich langsam.

Q. Die Milch bleibt auf dem Brustschild.

A. Stellen Sie sicher, dass Sie den richtigen Brustschild-Reduzierer verwenden. Manchmal kann eine zu kleine oder zu große Größe dazu führen, dass die Milch nicht richtig abfließt.

Q. Meine Milchpumpe wird nicht richtig aufgeladen?

A. Achten Sie darauf, dass Sie das mitgelieferte USB-Kabel verwenden. Schließen Sie es an einen geeigneten Adapter mit der richtigen Spannung an.

PRODUCT PARAMETERS

Modell:	VG-586
Gewicht (1 Milchpumpe):	255Gr
Größe des Produkts:	11.5cm x 7cm x 11.7cm (LxBxH)
Nennleistung:	5W
Eingabe:	100-240V, 50/60Hz
Ausgangsleistung:	5V 1A
Saugkraft:	< 0.0035 MPa
Kapazität der Batterie:	1100 mAh
Modi:	4
Inhalt der Sammelschale:	150ML

NEDERLANDS

PRODUCT INFORMATIE

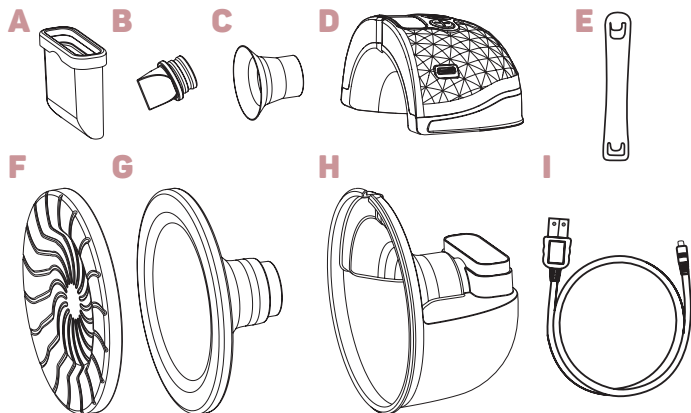

	ONDERDELEN	MATERIAAL	HITTEBESTENDIGE TEMPERatuur
A	Gasopslag	Siliconen	-20~180 °C
B	Eendenbekventiel	Siliconen	-20~180 °C
C	Borstschildverkleiners	Siliconen	-20~180 °C
D	Motor	ABS/siliconen	/
E	BH - bandje	/	/
F	Afsluitklep	ABS	/
G	Borstschild	Siliconen	-20~180 °C
H	Opvangbak	Siliconen	-20~180 °C
I	Oplaadkabel	/	/

Montage van de borstkolf

Bij ontvangst van de kolf is de 24mm borstschildverkleiner al geplaatst in het 28mm borstschild. Mocht u de kolf extra willen reinigen voor gebruik, is het handig om te weten hoe u de kolf vervolgens juist monteert. Het correct monteren van de kolf en alle onderdelen is cruciaal voor optimaal gebruik. Volg de stappen nauwkeurig en zorg dat elk onderdeel correct is geplaatst.

Als u de QR-code scant zal u doorgestuurd worden naar de uitlegvideo. Zo bent u direct bekend hoe u de kolf het best kan monteren, uitschenken en reinigen. Op de volgende pagina ziet u stapsgewijs hoe u de onderdelen monteert en waar u op dient te letten.

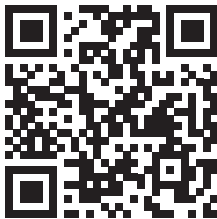

Let op: Bekijk voor gebruik de video voor de juiste installatie, reiniging en onderhoud. Bekijk altijd de video en lees de handleiding zorgvuldig door. Dit zal helpen om de borstkolf effectief te gebruiken.

Stap 1: Plaatsing van de gasopslag

De gasopslag wordt geplaatst aan de achterzijde van de opvangbak. Zorg dat de onderkant correct gemonteerd is met de **ronde** richting de opvangbak.

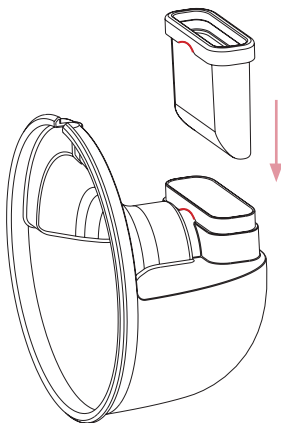

Stap 2: Plaatsing van het ventiel

Het ventiel wordt geplaatst in de opvangbak van de kolf. Zorg dat het ventiel volledig aangedrukt wordt. Zo kan de melk niet terugstromen.

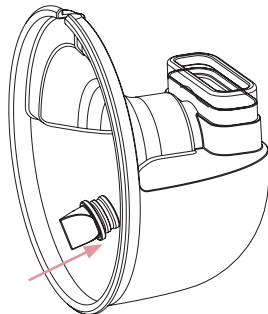

Stap 3: Plaatsing van het borstschild

Het borstschild wordt geplaatst op de opvangbak. Het is cruciaal dat het borstschild volledig is aandrukt en over de rand van de opvangbak aansluit.

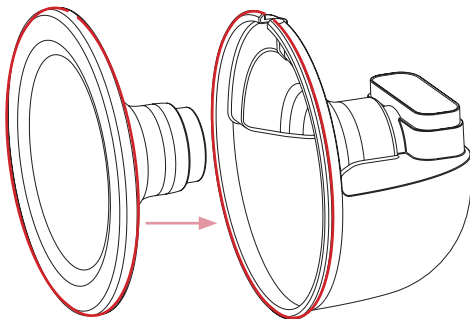

Stap 4: Plaatsen van de motor

De motor wordt bevestigd aan de achterkant van de kolf. Drukt de motor stevig op de gasopslag.

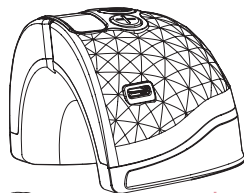

Stap 5: Plaatsen van de Borstschildverkleiners

Kies de juiste maat borstschildverkleiner en plaats deze in het borstschild. Druk de borstschildverkleiner stevig aan zodat er geen lekkage kan ontstaan.

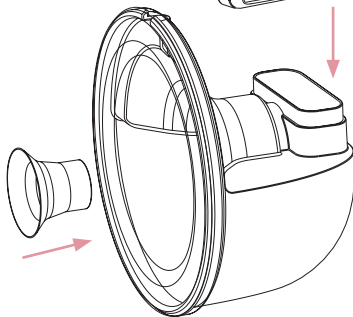

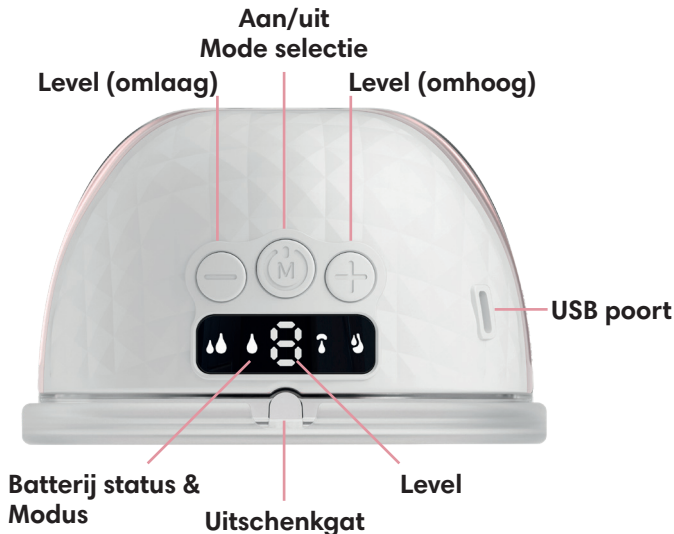

Aan/uit & mode selectie

Houd de knop 2 seconden ingedrukt om de kolf aan te zetten. Druk nogmaals om de modus te selecteren. Houd de knop 2 seconden ingedrukt om de kolf uit te zetten.

Level + of -:

Kies hiermee het level waarmee gekolfd wordt. Afhankelijk van de gekozen modus zijn er 1 - 6 levels beschikbaar. Elk level omhoog verhoogt de zuigkracht. (Start altijd op level 1 en bouw op naar het gewenste level)

USB Poort

Gebruik de meegeleverde oplader om de kolf op te laden. Plaats en verwijder de oplader zorgvuldig. Gebruik geen overmatige kracht, dit kan schade veroorzaken.

Level

De display geeft het huidige level aan, elk level verhoogt de zuigkracht. Door middel van de + en - knop is het level te wijzigen

Batterij status:

Als het lampje van de gekozen functie knippert, betekent dit dat de batterij bijna leeg is en moet worden opgeladen. Tijdens het opladen knipperen de lampjes op de display. Als de lampjes van de display constant branden, betekent dit dat de batterij volledig is opgeladen en de kolf weer te gebruiken is.

(De batterijduur is afhankelijk van de modi en levels die gebruikt worden)

Modus

De display geeft de huidige modus weer, elke mode heeft een andere functie. Door middel van de **M** knop kunt u de mode wijzigen. De kolf heeft een ingebouwde timer. Na 30 minuten kolven gaat de kolf automatisch in "slaapstand". U kunt de kolf hierna weer aanzetten.

Geheugen mode

De kolf onthoudt het laatst geselecteerde level in de modus. Als u switcht tussen de modi's zal de kolf op het laatst gestopte level doorgaan.

Massage/stimulatie modus (9 levels)

Er wordt geadviseerd om de borsten 2 minuten te masseren voor het kolven. Dit bevordert de opbrengst en het gemak tijdens het kolven.

Expressie/pomp modus (9 levels)

Gebruik de expressie/pomp modus om volledig te kolven. Ieder niveau biedt verschillende sterktes tijdens het kolven.

2-in-1 modus (9 levels)

Kan zeer behulpzaam zijn bij gevoelige borsten en ondersteunt de melk opbrengst in korte tijd.

Dubbele frequentiemodus (9 levels)

Kan zeer behulpzaam zijn bij ingekorte of ingetrokken tepels.

Let op: Bouw de levels rustig op in elke modus. Begin op level 1 en bouw op tot het gewenste level.

Borstschildverkleiners

Het kiezen van de juiste borstschildverkleiners is van belang voor optimaal resultaat. Het zorgt voor een betere aansluiting en voorkomt lekkages. Onderstaande tabel helpt u om de juiste keuze te maken.

Tepel diameter voor kolven (mm)	Tepel diameter na kolven (mm)	Voorgestelde maat(mm)
14-15-16	16-17-18	19mm
17-18-19	18-19-20	21mm
20-21-22	21-22-23	24mm
24-25-26	25-26-27	28mm

Plaatsen van de kolf



Buig iets voorover en centreer de tepel in de kolf. Zorg dat de kolf strak tegen de borst zit.



Zodra de kolf in positie zit, blijf rechtop met het bovenlijf. Zorg dat de pomp omhoog zit en begin met kolven.



Zodra u klaar bent met kolven, leun voorover om de kolf los te maken. Buig iets voorover om geen melk te knoeien.

BH - bandje



Pas de lengte van de BH aan met de bandjes. Dit kan het kolven comfortabeler maken.



Het uiteinde van het BH-bandje kan gekoppeld worden aan de voedingsbh.



De lengte van het bh-bandje kan worden aangepast door het bh-bandje strakker te trekken.

Uitschenken

Het uitschenken van de melk kan eenvoudig via het schenkgat aan de bovenkant van de opvangbak. Schenk altijd zorgvuldig uit zonder dat de motor op de opvangbak zit. Zo is de kans op vocht- en melkschade kleiner.

Op de onderstaande afbeeldingen ziet u stapsgewijs hoe u de kolf gereed maakt voor optimaal uitschenken.

Stap 1: Verwijder de motor

Verwijder eerst de motor. Doe dit voorzichtig om lekkages te voorkomen. Laat de gasopslag op zijn plaats zitten. Anders is er kans op een lekkage.

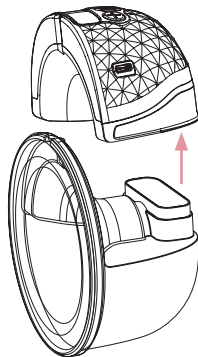

Stap 2: Kantelen en schenken

Houd de kolf beet bij het borstschild, dit schenkt het eenvoudigst en geeft controle. Naarmate het schenken beter gaat, draai de kolf steeds verder tot de opvangbak leeg is.

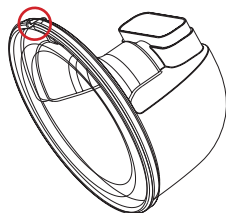

Verbinden met de app

Om het kolven nog prettiger te maken, kan je de PRO V2 koppelen met de EasyPump app via bluetooth. Vanuit de app is de modus te veranderen maar het is ook mogelijk om de opbrengst bij te houden. Volg de onderstaande stappen om de app op de juiste manier te gebruiken.



Gebruik van de app

- De app is alleen te gebruiken als de kolven aan staan en verbonden zijn.
- De kolf inschakelen vanuit de app is niet mogelijk, uitschakelen wel. Het bedienen van de kolf kan wel via de app na het inschakelen. (Pauzeren, modi selecteren/wisselen en level kiezen)
- Er moet minimaal 5 seconden gekolft zijn, anders kan de sessie niet afgesloten worden.
- Selecteer altijd de juiste kolf om te bedienen. Wij raden aan om de kolven een andere naam te geven.
- Als er met twee kolven gekolft wordt en off wordt ingedrukt. Zal alleen de geselecteerde kolf stoppen.
- Als het kolven hervat wordt vanuit de pauze modus, kan er een seconde vertraging in zitten nadat er op play is gedrukt.

Stap 1: Kolf verbinden met de app

Open de app en klik op -Add Device- houd de kolf naast de telefoon. Klik op de getoonde kolf en kies om te verbinden.



Stap 2: Kolf activeren en bedienen

Klik op de verbonden kolf om in het menu te komen. Hier is de modus en zuigkracht te kiezen. Hier is ook de kolftijd en batterijstatus te vinden.

Met start en pause kan je eenvoudig pauzeren. Off zal de kolfsessie afsluiten en hierna kan je het aantal milliliters invullen.

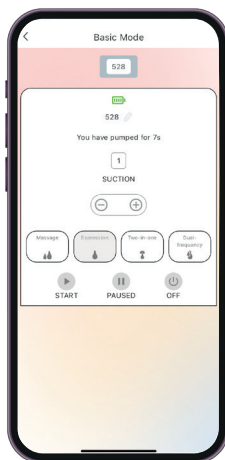

Stap 3: Opbrengst noteren en volgen

Als de kolfessie beëindigd is, kan het dagboek ingevuld worden. Noteer de opbrengst en bekijk het terug onder "history". Dit wordt per maand en per dag genoteerd.

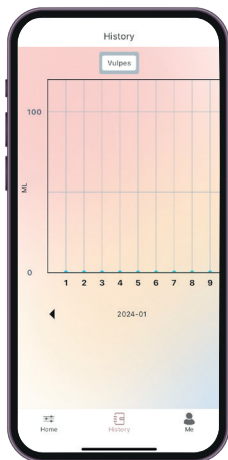
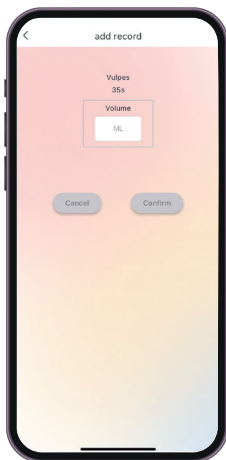

Stap 4: Tweede kolf verbinden

Om een tweede kolf te koppelen kunnen dezelfde stappen van -add device- gevolgd worden. De kolven zijn vervolgens individueel te bedienen en de opbrengst is individueel te noteren.

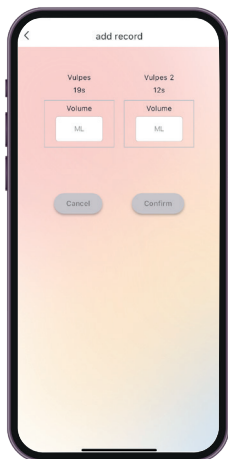
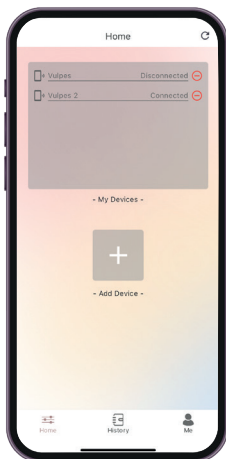

WAARSCHUWINGEN

1. Gebruik

- Gebruik de borstkolf uitsluitend voor het afkolven van moedermelk. Ander gebruik wordt beschouwd als onjuist gebruik van het product.
- Raadpleeg een arts of lactatiekundige voordat je de borstkolf gebruikt, vooral als je medische vragen hebt of problemen ervaart met borstvoeding.
- Zorg ervoor dat de zuigkracht en snelheid correct zijn afgesteld om ongemak en mogelijke schade aan de tepels of borsten te voorkomen.
- Gebruik de borstkolf niet op geïrriteerde of beschadigde huid. Wacht tot de huid genezen is voordat je de borstkolf weer gebruikt.
- Gebruik de borstkolf niet terwijl je slaapt of rust. Blijf alert en bewust tijdens het kolven.
- Kolven op regelmatige tijdstippen helpt om een constante melkproductie te behouden.
- Varieer met de modi's en standen om gewenning te voorkomen. Dit kan de opbrengst verbeteren.

2. Veiligheid en onderhoud

- Controleer de borstkolf en alle onderdelen op schade of slijtage vóór elk gebruik. Gebruik geen beschadigde onderdelen. Neem direct contact op bij defecte onderdelen.
- Gebruik alleen de meegeleverde oplaadkabel. Het gebruik van een onjuiste stroombron kan schade toebrengen.
- Houd de motor en adapter droog en uit de buurt van water of andere vloeistoffen.
- Bewaar de borstkolf en accessoires buiten het bereik van kinderen en huisdieren.

- Stop met kolven en raadpleeg een zorgverlener als je pijn of ongemak ervaart tijdens het gebruik van de borstkolf.
- Zorg ervoor dat de motor altijd vrij blijft van melk, water, stof, vuil en resten, vooral aan de onderzijde van de motor, omdat dit de werking en duurzaamheid van de motor negatief kan beïnvloeden. Schade door melk, water, stof, vuil, resten, onjuiste handeling of nalatige reiniging en gebruik valt niet onder de garantie.
- Laat de motor niet vallen. Valschade kan ernstige interne schade veroorzaken en valt niet onder de garantie.
- Controleer regelmatig de siliconen onderdelen en vervang deze indien nodig, omdat deze kunnen verslijten en de zuigkracht beïnvloeden.
- Gebruik geen chemicaliën of agressieve schoonmaakmiddelen op de onderdelen. Dit kan schadelijk zijn voor het product en de gebruiker.
- Plaats de motor altijd met de knoppen omhoog. De motor dient altijd te staan en niet te liggen. Het neerleggen van de motor kan gevolgen hebben voor de duurzaamheid van de kolf.

3. Schoonmaken en bewaren

- Was je handen grondig voordat je de borstkolf monteert of gebruikt.
- Maak de borstkolf en accessoires na elk gebruik schoon volgens de instructies in de handleiding om infecties te voorkomen.
- Doe de onderdelen niet in de vaatwasser, dit kan schade veroorzaken die niet onder de garantie valt.
- Bewaar moedermelk in schone flesjes, zakjes of goed afgesloten containers en op de juiste temperatuur. Label deze met de datum van afkolven.
- Verwarm moedermelk nooit in een magnetron. Gebruik een flesverwarmer of warm waterbad.
- Zorg ervoor dat alle onderdelen volledig droog zijn voordat je de borstkolf opnieuw monteert om elektrische problemen of schimmelvorming te voorkomen.
- Gebruik geen borstels of scherpe voorwerpen om de ventielen schoon te maken, omdat dit kan leiden tot beschadiging. Prik de ventielen niet door en vermijd het uitoefenen van overmatige druk.

4. Garantie en contact

- Neem bij een defect direct contact op met Vulpes Goods. Probeer het apparaat niet zelf te repareren en stop direct met gebruik.
- Water- en valse schade vallen niet onder de garantie. Houd de motor droog en laat deze niet vallen.
- Het niet naleven van de gebruiksaanwijzingen, reinigingsvoorschriften en waarschuwingen kan ervoor zorgen dat de garantie vervalt.

SCHOONMAAK & ONDERHOUD

Voor het schoonmaken en desinfecteren, verwijder al het accessoire en de motor. De motor bevat elektronica die droog moet blijven. Gebruik een schoon doekje om de motor af te nemen. Elke andere schoonmaakmethode wordt als misbruik onder de garantie beschouwd.

Borstkolven zijn persoonlijke verzorgingsproducten die bedoeld zijn voor één gebruiker en nooit verhuurd of gedeeld mogen worden. Scheid onmiddellijk alle onderdelen die in contact komen met de borst en moedermelk en was deze om het opbouwen van residu te voorkomen en de groei van bacteriën te voorkomen.

Schoonmaken

Niet-wasbare onderdelen:

De motor mag nooit in contact komen met melk, water, stof, vuil en resten. Vooral aan de onderzijde van de motor. De pomp moet droog en schoon blijven. Gebruik een schoon, droog doekje om de hoofdunit van de pomp af te nemen. Houd de motor droog en vrij van residu. Elke schoonmaakmethode buiten deze instructies kan de garantie ongeldig maken door onjuist gebruik.

Wasbare onderdelen:

Dit omvat de gasopslag, het eendenbekventiel, de borstschildverkleiners, de afsluitklep, het borstschild en de opvangbak. Het reinigen van de wasbare onderdelen die in contact komen met melk voorkomt de ophoping van droge melkresten, wat de groei van schadelijke bacteriën kan bevorderen. Dit is essentieel voor de veiligheid van het product, jou en je baby.

Benodigdheden:

Mild afwasmiddel, Schoon vaatdoekje, Schoon wasbakje & Schoon water

1. Spoel alle gescheiden delen die in contact komen met de borst en moedermelk af in water bij 25-30°C / 77-86°F om eventuele melkresten te verwijderen.
2. Plaats na het afspoelen de onderdelen die de borst of moedermelk hebben aangeraakt in een schoon wasbakje dat alleen voor het wassen van babyvoedingsapparatuur wordt gebruikt.
3. Laat alle wasbare onderdelen 3-5 minuten weken in zeepwater bij 40-60°C (104-140°F). Was elk onderdeel met een schoon vaatdoekje of sponsje.
4. Plaats de schoongemaakte onderdelen op een schone ondergrond of handdoek en laat ze aan de lucht drogen. Bewaar droge onderdelen op een schone, koele plaats wanneer ze niet in gebruik zijn. Bewaar geen natte of vochtige onderdelen.

Desinfecteren

Niet-wasbare onderdelen:

De motor mag nooit in contact komen met melk, water, stof, vuil en resten. Vooral aan de onderzijde van de motor. De pomp moet droog en schoon blijven. Gebruik een schoon, droog doekje om de hoofdunit van de pomp af te nemen. Houd de motor droog en vrij van residu. Elke schoonmaakmethode buiten deze instructies kan de garantie ongeldig maken door onjuist gebruik.

Wasbare onderdelen:

Dit omvat de gasopslag, het eendenbekventiel, de borstschildverkleiners, de afsluitklep, het borstschild en de opvangbak. Het reinigen van de wasbare onderdelen die in contact komen met melk voorkomt de ophoping van droge melkresten, wat de groei van schadelijke bacteriën kan bevorderen. Dit is essentieel voor de veiligheid van het product, jou en je baby.

Benodigheden:

Schone pan voor water bij +100°C / +212°F, Schoon water & een Tang

- 1.** Vul een pot met voldoende water om alle onderdelen te bedekken. Breng het water aan de kook. Plaats de onderdelen gedurende 5-10 minuten in water bij +100°C / +212°F, waarbij je ervoor zorgt dat de onderdelen de zijkant van de pot of elkaar niet raken om samen smelten te voorkomen.
- 2.** Laat het water afkoelen en verwijder de onderdelen voorzichtig uit het water met een tang. Wees voorzichtig, want zowel het water als de onderdelen kunnen heet zijn.
- 3.** Plaats de gedesinfecteerde onderdelen op een schone ondergrond of handdoek en laat ze aan de lucht drogen. Bewaar droge onderdelen op een schone plaats.

Vervang wasbare onderdelen bij tekenen van slijtage.

Om hygiënische redenen moeten wasbare onderdelen elke 1 tot 3 maanden worden vervangen.

FAQ

Q. Mijn borstkolf heeft een lage zuigkracht?

A. De gasopslag en pompeenheid zijn niet goed op hun plaats geïnstalleerd. Wanneer de pomp in de gasopslag wordt geïnstalleerd, moet deze volledig worden ingedrukt.

A. De eendenbekventiel is niet op zijn plaats geïnstalleerd of beschadigd. Check het onderdeel op juiste plaatsing en mogelijke schade.

Q. De melk stroomt terug.

A. Als de gasopslag beschadigd of vervormd is, stroomt de melk terug in de pomp. Stop dan onmiddellijk met het gebruik ervan. Vervang de gasopslag om de verbinding te herstellen.

A. Het eendenbekventiel bevat een scheurtje. Hierdoor krijgt de melk de kans om terug te stromen. Check het ventiel om scheurtjes, schade en juiste plaatsing.

Q. Het kolven doet pijn / kolven lukt niet.

A. Mogelijk heeft u een borststuwung of verstopt melkkanaal. Vraag een arts om de borst te masseren.

A. Zorg voor de juiste borstschildverkleiner. Het kiezen van de juiste maat is belangrijk voor een goede aansluiting.

A. Het gebruikte pompniveau is te sterk. Start de kolfsessie vanaf het lagere niveau en bouw rustig op.

Q. De melk blijft liggen op het borstschild.

A. Check of u de juiste borstschildverkleiner gebruikt. Soms kan een te kleine of te grote maat er voor zorgen dat de melk niet goed doorloopt.

Q. Mijn borstkolf laad niet goed op?

A. Zorg dat u gebruik maakt van de meegeleverde USB kabel. Sluit deze aan op een geschikte adapter met de juiste spanning.

PRODUCT PARAMETERS

Model:	VG-528
Gewicht (1 kolf):	255Gr
Product afmeting:	11.5cm x 7cm x 11.7cm (LxBxH)
Nominaal vermogen:	5W
Input:	100-240V, 50/60Hz
Uitgangsvermogen:	5V  1A
Zuigsterkte:	< 0.0035 MPa
Batterijcapaciteit:	1100 mAh
Modes:	4
Inhoud opvangbak:	150ML

FRANÇAIS

PRODUIT INFORMATIONS

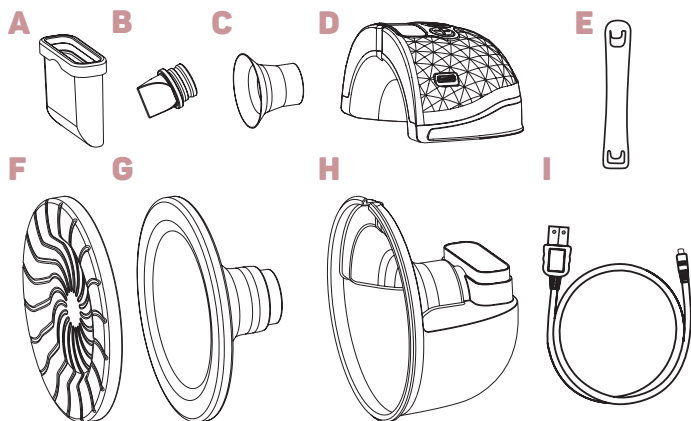

	PARTIES	MATÉRIAU	RÉSISTANCE À LA CHALEUR TEMPÉRATURE
A	Le réservoir de gaz	Silicone	-20~180 °C
B	Valve à bec de canard	Silicone	-20~180 °C
C	Entonnoir d'insertion	Silicone	-20~180 °C
D	Moteur	ABS/Silicone	/
E	Sangle de soutien-gorge	/	/
F	Bouchon de fermeture	ABS	/
G	Bouclier mammaire	Silicone	-20~180 °C
H	Réceptacle de collecte	Silicone	-20~180 °C
I	Câble de charge		

Assemblage du tire-lait

Lorsque vous recevez le tire-lait, le réducteur de la têterelle de 24 mm est déjà inséré dans la têterelle de 28 mm. Si vous souhaitez nettoyer le tire-lait avant de l'utiliser, il est utile de savoir comment l'assembler correctement. Il est essentiel d'assembler correctement le tire-lait et toutes ses pièces pour une utilisation optimale. Suivez attentivement les étapes et assurez-vous que chaque pièce est correctement positionnée.

En scannant le code QR, vous serez dirigé vers la vidéo explicative. Vous y découvrirez comment assembler, verser et nettoyer le tire-lait de manière optimale. À la page suivante, vous trouverez des instructions étape par étape sur la façon d'assembler les pièces et ce à quoi il faut faire attention.

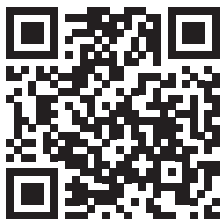

Remarque : Avant utilisation, regardez la vidéo pour une installation, un nettoyage et un entretien appropriés. Regardez toujours la vidéo et lisez attentivement le manuel. Cela vous aidera à utiliser le tire-lait de manière efficace.

Étape 1 : Installation du réservoir de gaz

Le réservoir de gaz est placé à l'arrière du bac de collecte. Veillez à ce que le fond soit correctement fixé, le **ronding** étant orienté vers le bac de collecte.

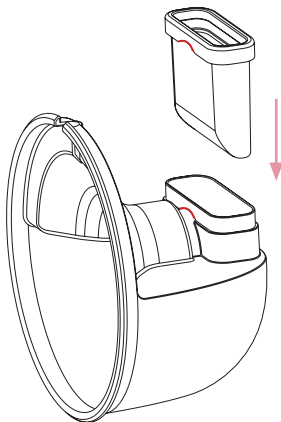

Étape 2 : Positionnement de la valve

La valve est placée dans le réceptacle de la fiole. Veillez à ce que la valve soit complètement enfoncée. Cela empêchera le lait de refluer.

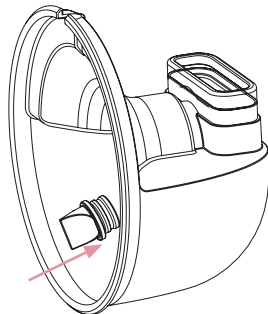

Étape 3 : Mise en place de la prothèse mammaire

La tétérelle est placée sur le plateau de collecte. Il est essentiel que le plastron soit complètement enfoncé sur et par-dessus le **bord** du réceptacle.

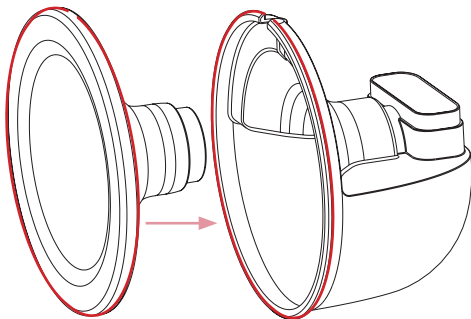

Étape 4 : Installation du moteur

Le moteur est fixé à l'arrière du ballon. Appuyez fermement le moteur sur le réservoir de gaz.

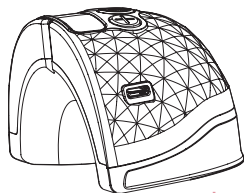

Étape 5 : Mise en place des réducteurs de bouclier mammaire

Choisissez le réducteur de la bonne taille et insérez-le dans le bouclier. Appuyez fermement sur le réducteur pour éviter les fuites.

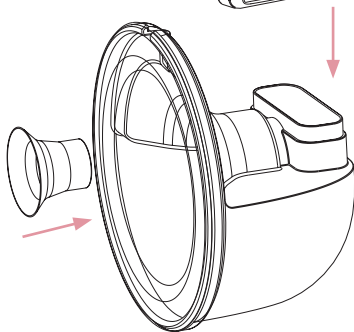



Marche/Arrêt & Sélection du mode

Maintenez le bouton enfoncé pendant 2 secondes pour allumer le tire-lait. Appuyez à nouveau pour sélectionner le mode. Maintenez le bouton enfoncé pendant 2 secondes pour éteindre le tire-lait.

Level + ou -

Choisissez le niveau pour tirer le lait. En fonction du mode sélectionné, il existe 1 à 6 niveaux disponibles. Chaque niveau supérieur augmente la force d'aspiration.

(Démarrez toujours au niveau 1 et progressez vers le niveau souhaité)

Port USB

Utilisez le chargeur fourni pour recharger le tire-lait. Insérez et retirez le chargeur avec soin. N'utilisez pas de force excessive, cela pourrait endommager l'appareil.

Niveau

L'écran affiche le niveau actuel, chaque niveau augmente la force d'aspiration. Les boutons + et - permettent de modifier le niveau.

État de la batterie :

Si la lumière de la fonction choisie clignote, cela signifie que la batterie est presque déchargée et doit être rechargée. Pendant la charge, les lumières de l'écran clignent.

Lorsque les lumières de l'écran restent allumées, cela signifie que la batterie est complètement chargée et que le tire-lait est prêt à être utilisé.

(L'autonomie de la batterie dépend des modes et des niveaux utilisés)

Mode

L'écran affiche le mode actuel, chaque mode a une fonction différente. Utilisez le bouton M pour changer de mode. Le tire-lait dispose d'une minuterie intégrée. Après 30 minutes d'utilisation, le tire-lait passe automatiquement en mode veille. Vous pouvez ensuite le rallumer.

Mode mémoire

Le tire-lait se souvient du dernier niveau sélectionné dans le mode. Si vous changez de mode, le tire-lait continuera au niveau où il s'était arrêté.

Mode massage/stimulation (9 niveaux)

Il est recommandé de masser les seins pendant 2 minutes avant de commencer à tirer. Cela favorise l'écoulement du lait et facilite le tirage.

Mode expression/pompage (9 niveaux)

Utilisez le mode expression/pompage pour tirer complètement le lait. Chaque niveau offre des forces d'aspiration différentes pendant le tirage.

Mode 2-en-1 (9 niveaux)

Peut être très utile pour les seins sensibles et aide à stimuler l'écoulement du lait en peu de temps.

Mode double fréquence (9 niveaux)

Peut être très utile pour les mamelons raccourcis ou inversés.

Remarque :

Augmentez les niveaux progressivement dans chaque mode. Commencez au niveau 1 et augmentez jusqu'au niveau souhaité.

Réducteurs de coquilles mammaires

Pour obtenir des résultats optimaux, il est important de choisir les bons réducteurs de prothèses mammaires. Il garantit un meilleur ajustement et évite les fuites. Le tableau ci-dessous vous aidera à faire le bon choix.

Diamètre de l'embout pour pompage (mm)	Diamètre du mamelon après pompage (mm)	Suggéré taille(mm)
14-15-16	16-17-18	19mm
17-18-19	18-19-20	21mm
20-21-22	21-22-23	24mm
24-25-26	25-26-27	28mm

Mise en place du tire-lait



Penchez-vous légèrement en avant et centrez le mamelon dans le flacon. Veillez à ce que le tire-lait soit bien serré contre le sein.



Une fois la pompe en place, le haut du corps doit rester droit. Assurez-vous que la pompe est bien assise et commencez à pomper.



Une fois le pompage terminé, penchez-vous en avant pour relâcher le tire-lait. Penchez-vous légèrement en avant pour éviter de renverser le lait.

Soutien-gorge à bretelles



Ajustez la longueur du soutien-gorge à l'aide des bretelles. Cela peut rendre le pompage plus confortable.



L'extrémité de la bretelle peut être reliée au soutien-gorge d'allaitement.



La longueur de la bretelle du soutien-gorge peut être ajustée en la resserrant.

Verser

Il est facile de verser le lait grâce à l'orifice de versement situé en haut du bac de collecte. Versez toujours le lait avec précaution, sans que le moteur ne repose sur le plateau de collecte, afin de réduire le risque d'humidité et de détérioration du lait. Cela réduit le risque d'humidité et d'endommagement du lait.

Vous pouvez vous référer à la vidéo d'instructions pour connaître la manière correcte de verser le lait. Les images ci-dessous montrent étape par étape comment préparer le ballon pour un versement optimal.

Étape 1 : Démontage du moteur

Commencez par retirer le moteur. Faites-le avec précaution pour éviter les fuites. Laissez le réservoir de gaz en place. Sinon, il y a un risque de fuite.

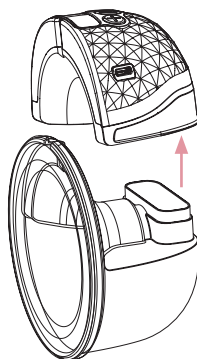

Étape 2 : incliner et verser

Tenez le tire-lait par la têterelle, c'est le moyen le plus facile de verser et de contrôler l'écoulement. Au fur et à mesure que l'écoulement s'améliore, tournez le tire-lait de plus en plus loin jusqu'à ce que le réceptacle soit vide.

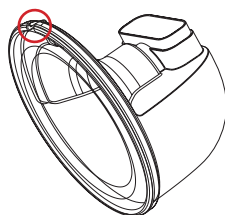

Connexion avec l'application

Pour rendre l'extraction plus confortable, vous pouvez connecter le PRO V2 à l'application EasyPump via Bluetooth. Depuis l'application, il est possible de changer le mode et de suivre la quantité de lait extraite. Suivez les étapes ci-dessous pour utiliser correctement l'application.



Utilisation de l'application

- L'application ne peut être utilisée que lorsque les tire-laits sont allumés et connectés.
- Il n'est pas possible d'allumer le tire-lait depuis l'application, mais vous pouvez l'éteindre.
- Le contrôle du tire-lait peut se faire via l'application après l'allumage (mettre en pause, choisir/changer les modes et ajuster le niveau).
- Il faut tirer au moins pendant 5 secondes, sinon la session ne peut pas être terminée.
- Sélectionnez toujours le bon tire-lait pour le contrôler. Nous vous recommandons de donner un nom différent à chaque tire-lait.
- Si vous utilisez deux tire-laits et appuyez sur « Off », seul le tire-lait sélectionné s'arrêtera.
- Lors de la reprise de l'extraction depuis le mode pause, il peut y avoir un léger délai d'une seconde après avoir appuyé sur « Play ».

Étape 1 : Connecter le tire-lait à l'application

Ouvrez l'application et cliquez sur « Ajouter un appareil ». Tenez le tire-lait près du téléphone. Cliquez sur le tire-lait affiché et sélectionnez « Connecter ».



Étape 2 : Activer et contrôler le tire-lait

Cliquez sur le tire-lait connecté pour accéder au menu. Ici, vous pouvez choisir le mode et la force d'aspiration. Vous trouverez également le temps d'extraction et le niveau de batterie.

Avec « Start » et « Pause », vous pouvez facilement interrompre l'extraction. « Off » met fin à la session d'extraction, et vous pouvez ensuite saisir la quantité de lait extraite.

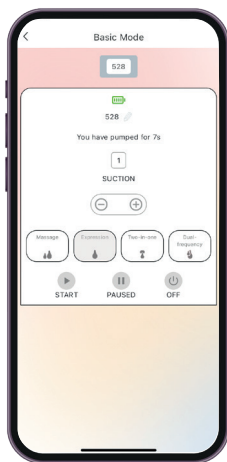

Étape 3 : Noter et suivre la quantité de lait

Une fois la session d'extraction terminée, vous pouvez remplir le journal. Notez la quantité de lait extraite et consultez l'historique sous « Historique ». Ces données sont enregistrées par mois et par jour.

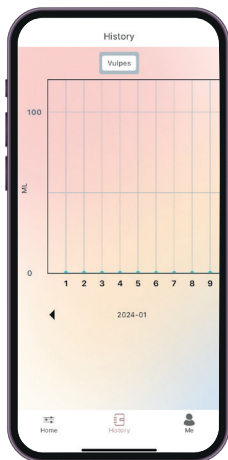
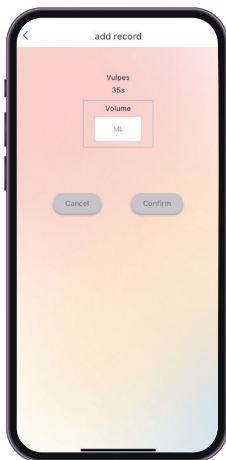

Étape 4 : Connecter un deuxième tire-lait

Pour connecter un deuxième tire-lait, suivez les mêmes étapes que pour « Ajouter un appareil ». Les tire-laits peuvent ensuite être contrôlés individuellement et la quantité de lait peut être notée séparément.

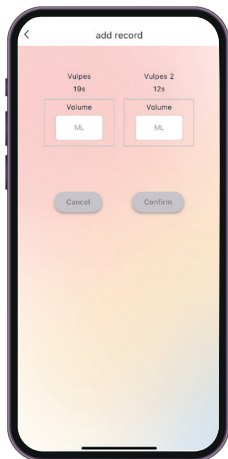
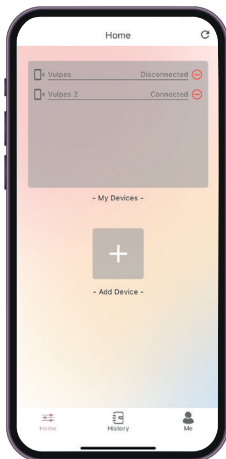

AVERTISSEMENTS

1. Utilisation

- Utilisez le tire-lait uniquement pour exprimer le lait maternel. Toute autre utilisation est considérée comme un usage inapproprié du produit.
- Consultez un médecin ou un consultant en lactation avant d'utiliser le tire-lait, surtout si vous avez des questions médicales ou si vous rencontrez des problèmes d'allaitement.
- Assurez-vous que la force et la vitesse de succion sont correctement réglées pour éviter l'inconfort et les dommages potentiels aux mamelons ou aux seins.
- Ne pas utiliser le tire-lait sur une peau irritée ou endommagée. Attendez que la peau soit guérie avant d'utiliser à nouveau le tire-lait.
- Ne pas utiliser le tire-lait en dormant ou en se reposant. Restez alerte et conscient pendant l'expression.
- Exprimer à des intervalles réguliers aide à maintenir une production de lait constante.
- Variez les modes et les réglages pour éviter l'accoutumance. Cela peut améliorer le rendement.

2. Sécurité et entretien

- Vérifiez le tire-lait et toutes les pièces pour des dommages ou de l'usure avant chaque utilisation. N'utilisez pas de pièces endommagées. Contactez-nous immédiatement pour des pièces défectueuses.
- Utilisez uniquement le câble de charge inclus. L'utilisation d'une source d'alimentation incorrecte peut provoquer des dommages.
- Gardez le moteur et l'adaptateur au sec et à l'écart de l'eau ou d'autres liquides.

- Conservez le tire-lait et les accessoires hors de portée des enfants et des animaux domestiques.
- Arrêtez de tirer et consultez un professionnel de la santé si vous ressentez de la douleur ou de l'inconfort lors de l'utilisation du tire-lait.
- Assurez-vous que le moteur reste exempt de poussière et de résidus de lait. Cela peut affecter la durabilité du moteur.
- Assurez-vous que le moteur reste toujours exempt de lait, d'eau, de poussière, de saleté et de résidus, en particulier sur la partie inférieure du moteur, car cela peut nuire aux performances et à la durabilité du moteur. Les dommages causés par le lait, l'eau, la poussière, la saleté, les résidus, une manipulation incorrecte ou un nettoyage et une utilisation négligents ne sont pas couverts par la garantie.
- Ne laissez pas tomber le moteur. Les dommages causés par les chutes peuvent provoquer des dommages internes graves et ne sont pas couverts par la garantie.
- Vérifiez régulièrement les pièces en silicone (comme les valves) et remplacez-les si nécessaire, car elles peuvent s'user et affecter la puissance d'aspiration.
- Ne pas utiliser de produits chimiques ou de nettoyants agressifs sur les pièces. Cela peut être nuisible au produit et à l'utilisateur.
- Placez toujours le moteur avec les boutons vers le haut. Le moteur doit être debout et non couché. Poser le moteur à plat peut affecter la durabilité de la pompe.

3. Nettoyage et stockage

- Lavez-vous soigneusement les mains avant de monter ou d'utiliser le tire-lait.
- Nettoyez le tire-lait et les accessoires après chaque utilisation selon les instructions du manuel pour éviter les infections.
- Ne mettez pas les pièces au lave-vaisselle, cela peut provoquer des dommages qui ne sont pas couverts par la garantie.
- Conservez le lait maternel dans des bouteilles propres, des sachets ou des contenants bien fermés et à la bonne température. Étiquetez-les avec la date de tirage.
- Ne chauffez jamais le lait maternel au micro-ondes. Utilisez un chauffe-biberon ou un bain-marie.
- Assurez-vous que toutes les pièces sont complètement sèches avant de remonter le tire-lait pour éviter des problèmes électriques ou la formation de moisissure.
- N'utilisez pas de brosses ou d'objets pointus pour nettoyer les valves, car cela pourrait les endommager. Ne percez pas les valves et évitez d'exercer une pression excessive.

4. Garantie et contact

- En cas de défaut, contactez immédiatement Vulpes Goods. N'essayez pas de réparer l'appareil vous-même et arrêtez immédiatement de l'utiliser.
- Les dommages causés par l'eau et les chutes ne sont pas couverts par la garantie. Gardez le moteur au sec et ne le laissez pas tomber.
- Le non-respect des instructions d'utilisation, des recommandations de nettoyage et des avertissements peut entraîner l'annulation de la garantie.

NETTOYAGE ET ENTRETIEN

Avant de nettoyer et de désinfecter, veuillez retirer tous les accessoires et le moteur. Le moteur de la pompe contient de l'électronique qui doit rester sèche. Utilisez un chiffon propre pour essuyer le moteur de la pompe. Toute autre méthode de nettoyage sera considérée comme un usage abusif au titre de la garantie.

Les tire-lait sont des articles de soins personnels destinés à un seul utilisateur et ne doivent jamais être loués ou partagés. Séparez immédiatement toutes les pièces qui entrent en contact avec le sein et le lait maternel après utilisation pour éviter l'accumulation de résidus et prévenir la croissance de bactéries.

Nettoyage

Pièces non lavables :

Le moteur ne doit jamais entrer en contact avec du lait, de l'eau, de la poussière, de la saleté ou des résidus, en particulier sous la partie inférieure du moteur. La pompe doit rester sèche et propre. Utilisez un chiffon propre et sec pour essuyer l'unité principale de la pompe. Gardez le moteur sec et exempt de résidus. Toute méthode de nettoyage en dehors de ces instructions peut annuler la garantie en raison d'une mauvaise utilisation.

Pièces lavables :

Cela comprend le réservoir de gaz, la valve à bec de canard, l'entonnoir d'insertion, le bouchon de fermeture, le bouclier mammaire et le récipient de collecte. Le nettoyage des pièces lavables qui entrent en contact avec le lait évite l'accumulation de résidus de lait séché, ce qui peut favoriser la croissance de bactéries nocives. Cela est essentiel pour la sécurité du produit, de vous et de votre bébé.

Fournitures nécessaires :

Savon à vaisselle doux, Chiffon propre, Bassin de lavage propre & Eau propre

1. Rincez toutes les pièces séparées qui entrent en contact avec le sein et le lait maternel dans de l'eau à 25-30°C (77-86°F) pour éliminer les résidus de lait.
2. Une fois rincées, placez les pièces qui ont touché le sein ou le lait maternel dans un bassin de lavage propre utilisé uniquement pour laver les équipements de nourrissage des nourrissons.
3. Laissez tremper toutes les pièces lavables dans de l'eau savonneuse à 40-60°C (104-140°F) pendant 3 à 5 minutes. Lavez chaque pièce avec un chiffon ou une éponge propre.
4. Placez les pièces nettoyées sur une surface propre ou une serviette et laissez-les sécher à l'air. Rangez les pièces sèches dans un endroit propre et frais lorsqu'elles ne sont pas utilisées. Ne rangez pas de pièces mouillées ou humides.

Désinfection

Pièces non lavables :

Le moteur ne doit jamais entrer en contact avec du lait, de l'eau, de la poussière, de la saleté ou des résidus, en particulier sous la partie inférieure du moteur. La pompe doit rester sèche et propre. Utilisez un chiffon propre et sec pour essuyer l'unité principale de la pompe. Gardez le moteur sec et exempt de résidus. Toute méthode de nettoyage en dehors de ces instructions peut annuler la garantie en raison d'une mauvaise utilisation.

Pièces lavables :

Cela comprend le réservoir de gaz, la valve à bec de canard, l'entonnoir d'insertion, le bouchon de fermeture, le bouclier mammaire et le récipient de collecte. Le nettoyage des pièces lavables qui entrent en contact avec le lait évite l'accumulation de résidus de lait séché, ce qui peut favoriser la croissance de bactéries nocives. Cela est essentiel pour la sécurité du produit, de vous et de votre bébé.

Fournitures nécessaires :

Pot propre pour de l'eau à +100°C / +212°F, Eau propre & Pincettes

1. Remplissez un pot avec suffisamment d'eau pour couvrir toutes les pièces. Portez l'eau à ébullition. Placez les pièces dans de l'eau à +100°C / +212°F pendant 5-10 minutes, en veillant à ce que les pièces ne touchent pas les côtés du pot ou entre elles pour éviter qu'elles ne fondent ensemble.
2. Laissez l'eau refroidir et retirez délicatement les pièces de l'eau à l'aide de pincettes. Soyez prudent, car l'eau et les pièces peuvent être chaudes.
3. Placez les pièces désinfectées sur une surface propre ou une serviette et laissez-les sécher à l'air. Rangez les pièces sèches dans un endroit propre et frais lorsqu'elles ne sont pas utilisées. Ne rangez pas de pièces mouillées ou humides.

Remplacez les pièces lavables en cas de signes d'usure. Pour des raisons d'hygiène, remplacez les pièces lavables tous les 1 à 3 mois.

FAQ

Q. Mon tire-lait a une faible aspiration ?

A. L'unité de stockage de gaz et la pompe ne sont pas correctement installées. Lorsque la pompe est installée dans l'unité de stockage de gaz, elle doit être complètement enfoncée.

A. La vanne à bec de canard n'est pas installée en place ou est endommagée. Vérifier que la pièce est correctement placée et qu'elle n'est pas endommagée.

Q. Le lait coule à nouveau.

A. Si le réservoir de gaz est endommagé ou déformé, le lait retournera dans la pompe. Dans ce cas, cessez immédiatement de l'utiliser. Remplacez le réservoir de gaz pour rétablir la connexion.

A. La valve à bec de canard contient une fissure. Cela permet au lait de refluer. Vérifiez que la valve n'est pas fissurée ou endommagée et qu'elle est bien placée.

Q. Le pompage fait mal / le pompage échoue.

A. Vous souffrez peut-être d'une congestion mammaire ou d'un canal lactifère obstrué. Demandez à un médecin de masser le sein.

A. Choisissez la bonne taille de plastron. Le choix de la bonne taille est important pour un bon ajustement.

A. Le niveau de pompage utilisé est trop fort. Commencez la séance de pompage au niveau le plus bas et augmentez lentement.

Q. Le lait reste sur la cuirasse.

A. Vérifiez que vous utilisez le bon réducteur de bouclier. Parfois, une taille trop petite ou trop grande peut empêcher le lait de s'écouler correctement.

Q. Mon tire-lait ne se recharge pas correctement ?

A. Veillez à utiliser le câble USB fourni. Connectez-le à un adaptateur approprié avec la bonne tension.

PARAMÈTRES DU PRODUIT

Modèle :	VG-586
Poids (1 tire-lait) :	255Gr
Taille du produit :	11.5cm x 7cm x 11.5cm (LxBxH)
Puissance nominale :	5W
Entrée :	100-240V, 50/60Hz
Puissance de sortie :	5V  1A
Force d'aspiration :	< 0.0035 MPa
Capacité de la batterie :	1100 mAh
Modes :	4
Contenu du plateau de collecte :	150ML